

gráfico
gráfico / diagram

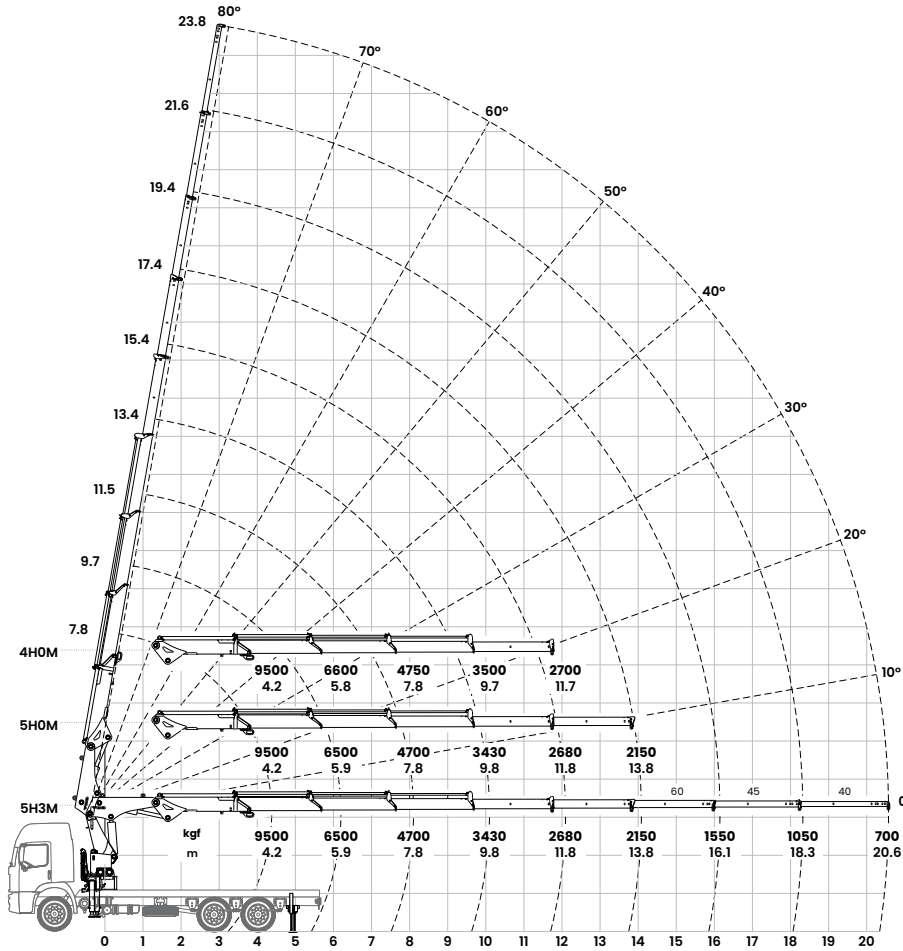

dimensões
dimensiones / dimensions

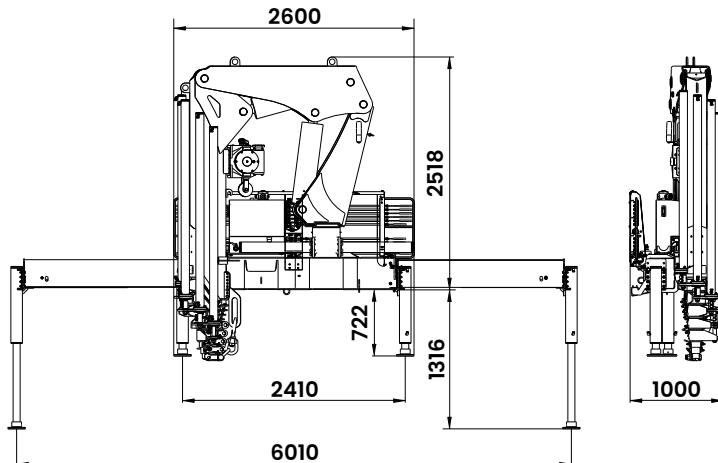

dados técnicos
especificaciones generales / specification

alcance máximo vertical máximo alcance vertical / max. manual vertical reach	23,8 m
alcance máximo horizontal máximo alcance horizontal / max. manual horizontal reach	20,6 m
alcance hidráulico vertical alcance hidráulico vertical / max. hydraulic vertical reach	17,4 m
alcance hidráulico horizontal alcance hidráulico horizontal / max. hydraulic horizontal reach	13,8 m
abertura de patolas dianteiras apertura de patolas delanteras / front stabilizer spread	6,0 m
ângulo de elevação da lança ángulo de elevación / boom elevation angle	80°
ângulo de giro ángulo de giro / slewing angle	400°
torque de giro torque de giro / slewing torque	3,81 tf.m
pressão de trabalho presión de trabajo / max. operating pressure	275 bar
peso da máquina base - 4H0M / 5H0M peso grua / dead weight	3.400 kg / 3.540 kg
peso da máquina base - 5H1M / 5H2M / 5H3M peso grua / dead weight	3.600 kg / 3.640 kg / 3.680 kg
espaço ocupado para operação espacio ocupado para transporte / fitting space required	1,1 m
capacidade do reservatório hidráulico capacidad de aceite / oil tank capacity	100 l
PBT mínimo para instalação min. PBT vehículo para instalación / min. gross vehicle weight (GVW)	23.000 kg*

